

**Инструкция по эксплуатации**

**Массажное кресло Hatico Pro  
Premier SL 4D**



*user's manual*

Спасибо за покупку наших массажных изделий.

Это массажное кресло использует эргономичный дизайн для реализации функций массажа шеи, спины, талии, ягодиц, ног, рук и т. д. Роскошное высококлассное массажное кресло.







Перед использованием внимательно прочитайте это руководство и обратите особое внимание на меры предосторожности, чтобы обеспечить правильную работу и использование данного продукта. Храните руководство в безопасном месте для дальнейшего использования.

## Каталог

Меры предосторожности .....	1-2
Меры предосторожности и предосторожности перед использованием .....	3-4
Обслуживание и ремонт / Подготовка к использованию .....	5
Предупреждения по безопасности при использовании .....	6-9
Название деталей .....	10
Функция .....	11
Инструкции: .....	12
1. Включение питания всего устройства .....	12
2. Инструкция по управлению функциями массажа .....	12
1) Регулировка положения плеч .....	13
2) Интерфейс меню .....	14
3) Дополнительный интерфейс автоматического режима и его описание .....	14-15
4) Регулировка положения сидения .....	16
5) Автоматический интерфейс .....	17
6) Ручной интерфейс .....	18-22
7) Голосовой ассистент .....	23
8) Проверка здоровья .....	24
9) Настройки .....	24
10) Кнопки быстрого доступа .....	25
11) Слот для беспроводной зарядки телефона / USB-интерфейс .....	25
12) Завершение массажа .....	26
Обслуживание .....	27
Устранение неисправностей .....	28-29
Технические характеристики .....	30

# Меры предосторожности

- Пожалуйста, внимательно прочитайте эти [Меры предосторожности] перед использованием и правильно используйте данный продукт.
- Эти меры предосторожности указывают на безопасное и правильное использование продукта, чтобы предотвратить возможный вред или повреждение продукта, пользователей и других лиц.
- Эти меры предосторожности разделяются на два типа: [Предупреждение] и [Внимание] в зависимости от степени опасности или ущерба, который может быть вызван неправильной эксплуатацией. Безопасность содержимого имеет первостепенное значение и должна строго соблюдаться.

-  **Предуп.** Неправильная эксплуатация может привести к серьезным травмам пользователя. Неправильная эксплуатация может привести к травмам пользователя и повреждению имущества.
-  **Предуп.** ✘ Физический ущерб относится к повреждениям, связанным с домами, имуществом, домашним скотом, домашними животными и т. д.
-  Этот логотип предназначен для информирования о предупреждении или внимании. (Картинка слева обычно используется после добавления предупреждения или указания на внимание.)
-  Знак (⊘) используется для указания запрещенного действия, а изображение внутри него описывает конкретное запрещенное действие.
-  (Картинка слева обозначает запрет на разборку.)
-  Этот логотип предназначен для указания обязательного или необходимого действия.

После прочтения обязательно храните это в месте, где пользователь сможет видеть его в любое время.

## предупреждение

- Если появляется дым или необычный шум (ненормальное состояние), немедленно отключите питание, убедившись в безопасности, затем свяжитесь с продавцом для ремонта. Строго запрещено пытаться отремонтировать устройство самостоятельно во избежание опасности.
- Вода попала внутрь основного блока.
- Внутри основного блока попали посторонние предметы.
- Сильные падения, удары или повреждения предмета.

## примечание

- Если во время использования вы чувствуете дискомфорт, немедленно прекратите использование и проконсультируйтесь с врачом.
- Этот продукт следует размещать на ровной поверхности, чтобы избежать травм.
- Перед использованием этого продукта убедитесь, что переключатель питания работает исправно, чтобы избежать травм.

## примечание



Следующие лица не могут использовать :

Тромбоз (закупорка сосудов, тяжелая аневризма, острая венозная аневризма), различные кожные заболевания или кожные инфекции (включая воспаление подкожных тканей) и т. д.

Следующие лица должны проконсультироваться с врачом перед использованием массажного кресла:

\* Пациенты, подверженные воздействию электромагнитных полей и имеющие имплантированные медицинские устройства в организме.

\* Пациенты со злокачественными опухолями.

\* Пациенты с сердечными заболеваниями.

\* Женщины во время беременности или менструального цикла.

\* Пациенты с диабетом и нарушениями периферического кровообращения.

\* Люди с нарушениями восприятия.

\* Те, кто имеет травмы в зоне массажа.

\* Лица с повышенной температурой тела (выше 38°C), такими как острые воспаления (тиф, высокое кровяное давление).

\* Тяжелобольные и ослабленные люди.

\* Пациенты с переломами или острыми костными болями.

\* Люди с растяжениями или воспалением мышц.

\* Кроме того, лица с ослабленным организмом, плохим самочувствием или нуждающиеся в покое должны использовать массаж с осторожностью.

\* Поверхность этого изделия горячая, людям с низкой чувствительностью к теплу необходимо обращать внимание.

\* Программа массажа длится 20 минут, избегайте непрерывного массажа одной и той же области. Если необходимо продолжить использование, подождите не менее 30 минут, чтобы избежать чрезмерной стимуляции мышц или нервной системы.



Должны соблюдать

# Характеристики продукта

## Технические характеристики

Название продукта:	Умное роскошное массажное кресло
Номер продукта:	
Номинальное напряжение:	220V~
Номинальная частота:	50Hz
Номинальная мощность:	150W
Размер продукта:	161×76×116 см
Исполнительный стандарт:	IEC 60335-2-32 / IEC 60335-1
Класс безопасности:	Класс I

Компания оставляет за собой право на изменения продукта и руководства. В случае каких-либо изменений уведомления не последует. Внешний вид продукта соответствует фактическому изделию. Данный документ был тщательно проверен, но не исключена вероятность опечаток в содержании. Спасибо за понимание.





## Устранение неисправностей

После обнаружения неисправности сначала проверьте и попробуйте следующие методы.





Если неисправность не устраняется после попыток, обратитесь к продавцу.

Вопрос	Причины и способы устранения
Во время работы этого устройства массажное колесо останавливается (массажное кресло издает звук «бип-бип»), и все отображаемые значки и кнопки на пульте дистанционного управления мигают, а затем гаснут.	Во время использования, если массажное колесо сталкивается с чрезмерной внешней силой, оно может остановиться из соображений безопасности. Если все индикаторы и кнопки на контроллере начинают мигать, что является крайне ненормальным явлением, выключите питание, подождите около 10 секунд, затем снова включите его. Если массажное колесо снова останавливается, отрегулируйте положение сиденья так, чтобы спина не была полностью прижата к спинке кресла. (Обратите внимание на меры предосторожности при использовании, особенно для людей весом 200 кг и более).
Не может наклоняться Подставка для ног не может подниматься или опускаться (будет слышен звук «бип-бип»), а индикатор работы на пульте дистанционного управления погаснет, и устройство прекратит работу).	Если устройство сталкивается с препятствием или используется с чрезмерной силой, оно прекращает работу из соображений безопасности. Когда все отображаемые элементы и кнопки начинают мигать, а спинка или подставка для ног перестают работать, выключите питание устройства, подождите около 10 секунд, затем снова включите его и продолжайте эксплуатацию.
Массаж не достигает плеч или шеи.	Поскольку при неправильном положении тела на массажном кресле обнаружение может быть неполным, массаж может не начаться. Эта ситуация является нормальной, а не неисправностью устройства или тела, и можно повторно откалибровать положение ширины плеч.
Это устройство вообще не работает: ● Массаж верхней части тела (от шеи до талии) ● Массаж икр и стоп	<ul style="list-style-type: none"> <li>● Сетевой шнур отключен;</li> <li>● Выключатель питания устройства не включен;</li> <li>● После нажатия кнопки подъема на контроллере не выбрана программа.</li> </ul>
Даже если функция подогрева отключена, температура не снижается.	<ul style="list-style-type: none"> <li>● Из-за конструкции нагревателя он будет оставаться теплым в течение некоторого времени после нагрева из-за остаточного тепла.</li> <li>● Даже если функция подогрева отключена, продолжение массажа одной и той же области может повысить температуру тела.</li> </ul>
Устройство повреждено.	
Сетевой шнур или разъем питания аномально нагревается.	Чтобы предотвратить несчастные случаи, обязательно обращайтесь в авторизованный сервисный центр.

## Меры предосторожности

⚠ предупреждение	
Разборка запрещена	 Когда тело влажное, никогда не используйте это устройство, чтобы избежать поражения электрическим током или выхода оборудования из строя.
Обязательно к выполнению	 Этот продукт нельзя погружать в воду или другие жидкости, а также использовать и хранить во влажной среде, такой как ванная комната, чтобы избежать поражения электрическим током или механических неисправностей.
Влага запрещена	 Строго запрещено разбирать или ремонтировать этот продукт, сетевой шнур, ручной контроллер и другие компоненты самостоятельно, чтобы избежать поражения электрическим током, пожара или поломки устройства. Если сетевой шнур поврежден, запрещено разбирать и заменять его без разрешения, он должен быть отремонтирован или заменен производителем или квалифицированным специалистом.
Запрещено использовать мокрыми руками	

⚠ предупреждение	
	Не используйте поврежденные сетевые шнуры.
	Не сгибайте, не тяните, не скручивайте и не повреждайте сетевой шнур, а также не вешайте на него тяжелые предметы.
	Использование поврежденного сетевого шнура может привести к поражению электрическим током, короткому замыканию или возгоранию.
	Массажное кресло автоматически изменяет угол наклона во время работы автоматической программы, поэтому запрещено приближаться к любым зазорам и щелям, чтобы избежать травм.
	Не используйте источник питания, кроме AC 220-240V. Сетевой шнур не должен быть обернут вокруг устройства, чтобы избежать поражения электрическим током, короткого замыкания или возгорания.
	Не позволяйте детям кататься на этом устройстве, чтобы избежать травм или неисправности.
	При регулировке спинки сиденья и подставки для ног убедитесь, что позади и под массажером для ног нет людей, домашних животных или предметов. Во время регулировки не кладите никакие части тела, включая руки и ноги, чтобы избежать травм.
	Не используйте это устройство без одежды, чтобы избежать повреждения кожи.
	Используйте этот продукт только по назначению, описанному в данном руководстве. Не садитесь прямо на подставки для ног или подлокотники, чтобы избежать травм или несчастных случаев.
	Если корпус устройства разобран или поврежден, не используйте его, чтобы избежать травм или аварий.

⚠ примечание	
Должны соблюдать	 Когда устройство не используется или когда питание отключено, пожалуйста, сразу выключайте выключатель питания и вытягивайте сетевой штекер, чтобы избежать утечки тока, поражения электрическим током или возгорания при повторном включении.
Мокрые руки запрещены	 Не прикасайтесь к розетке, вилке или сетевому шнуру мокрыми руками, чтобы избежать поражения электрическим током.
	 При очистке обязательно выключите выключатель питания и выньте вилку из розетки, чтобы избежать возгорания или удара током. При извлечении вилки не тяните силой за шнур, а держитесь за головку вилки, чтобы избежать несчастных случаев.
	Не используйте это устройство сразу после приема пищи или напитков, чтобы избежать физического дискомфорта.
	 Не вешайте тяжелые предметы на сетевой шнур и ручной пульт управления. Ручной пульт не должен подвергаться ударам или падению под воздействием внешних сил, чтобы избежать неисправности, выхода из строя, поражения электрическим током или возгорания.
	Не используйте это устройство вблизи огня или обогревателя, а также не ставьте его на пол с подогревом или другие нагреваемые поверхности. Не курите во время использования, чтобы избежать возгорания.

## Меры предосторожности

### примечание

- Не тяните и не царапайте ткань ножами или острыми предметами, чтобы избежать травм или несчастных случаев.
- Не сгибайте и не тяните силой сетевой шнур или провод ручного пульта, чтобы избежать поломки устройства или возгорания.
- Ручной пульт не должен подвергаться ударам или падению под воздействием внешних сил, чтобы избежать неисправности или выхода из строя устройства.
- Не используйте это устройство, если сетевой шнур, вилка или розетка повреждены или ослаблены, чтобы избежать поражения электрическим током, короткого замыкания или возгорания.
- При поднятии и опускании ног не засовывайте пальцы в щели, чтобы избежать травм.
- Не прикладывайте внешнюю силу к подвижным частям, чтобы избежать травм или поломки устройства.
- Не используйте во время сна. Неконтролируемое использование может привести к травмам и физическому дискомфорту.
- Не перемещайте устройство, вращая его роликами по деревянным полам, коврам или легко царапающимся поверхностям.
- После перемещения аккуратно ставьте устройство, чтобы избежать царапин на полу.

### примечание

- Этот продукт можно использовать только в обычных домашних условиях, не используйте его в других местах.
- Не накрывайте устройство одеялом и другими предметами, чтобы избежать возгорания из-за высокой температуры внутри устройства.
- Убедитесь, что вилка и розетка хорошо соединены и не имеют загрязнений. Не используйте клеммный блок, чтобы избежать поражения электрическим током, короткого замыкания или возгорания.
- Не стойте, не наступайте и не кладите тяжелые предметы на корпус устройства или его подставки для ног, чтобы избежать травм или поломки.
- Не используйте этот продукт вблизи источников огня или легковоспламеняющихся материалов, чтобы избежать деформации устройства, выхода из строя или пожара.
- Не используйте этот продукт в среде с высоким содержанием масляных паров, газа или химических веществ, чтобы избежать деформации, неисправности или возгорания. Не протирайте и не опрыскивайте устройство органическими растворителями, спиртом или инсектицидами, чтобы избежать появления трещин, удара током или возгорания.
- Во время использования не подпускайте к устройству детей или людей с ментальными нарушениями, чтобы избежать несчастных случаев.
- Парализованные люди не должны использовать этот продукт, чтобы избежать физического дискомфорта или травм.



Запрещено

## Перед использованием

### Убедитесь, что между зазорами устройства нет посторонних предметов

Перед началом массажа убедитесь, что в области голени, стоп и других частях не застряли посторонние предметы.

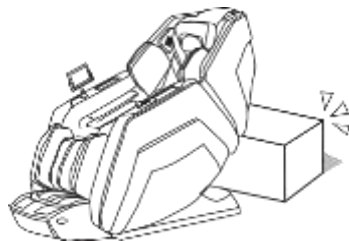

### Примечание

- Не помещайте руки, ноги и голову в зазоры между икрами, сиденьем и подлокотником. Перед тем как сесть, убедитесь, что между различными частями устройства нет посторонних предметов. Не помещайте руки, ноги или голову между спинкой и задней крышкой. Не размещайте домашних животных на массажном кресле (сиденье, спинка, подлокотники, подставки для ног и т. д.).

## Устранение неисправностей

Во время использования могут возникать следующие звуки. Это связано с конструкцией массажного кресла и не является неисправностью. Звук изменения положения массажного колеса от «вытянутого» к «втянутому».

- Звук и ощущение трения массажного колеса о складки ткани во время работы.
- Звук действий при разминании, постукивании и других видах массажа.
- Звук трения при движении массажного колеса.
- Звук работы при движении вверх и вниз.
- Звук вращения конвейерной ленты.
- Звук работы мотора.
- Звук изменения положения массажного колеса от «сжатия» к «растяжению».
- Звук при посадке.
- Звук трения между подлокотником и подушкой при наклоне спинки.
- Звук трения между массажным колесом и тканью.
- Звук работы воздушного насоса при функционировании компрессионного массажа.
- Звук выпуска воздуха при работе компрессионного массажа.
- Звук работы соленоида под сиденьем во время компрессионного массажа.
- Вибрация подставки для ног.
- Звук растяжения и движения плеч.
- Звук работы компрессионных подушек.
- Звук скольжения массажной части для стоп.
- Когда спинка кресла наклоняется, звук трения кожи на задней части кресла становится громче, что не может указывать на неисправность.

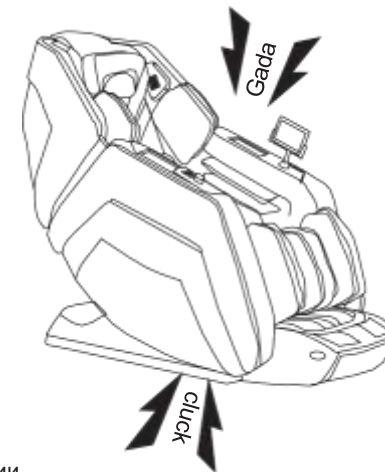

# Обслуживание

## Очистка части из синтетической кожи

Протирайте кожу мягкой сухой тканью.

- Никогда не используйте химические вещества, такие как растворитель, бензин, спирт и т. д., для очистки устройства.
- При использовании коммерчески доступных средств по уходу за кожей (салфеток) следуйте инструкциям по применению.
- Если синтетическая кожа особенно загрязнена, выполните следующие шаги:

① Смочите мягкую ткань в холодной или горячей воде, содержащей 3–5% нейтрального моющего средства, и тщательно отожмите.

② Протрите поверхность кожи этой тканью.

③ Удалите остатки чистящего раствора тканью, смоченной в чистой воде и тщательно отжатай.

④ Протрите поверхность хорошо отжатай мягкой тканью.

⑤ Дайте высохнуть естественным образом.

- Если пятна трудно удалить, замочите доступную в продаже меламиновую губку в нейтральном моющем средстве, затем протрите ею устройство.

- Не используйте фен для сушки поверхности.

- Будьте осторожны при протирании устройства тканями из денима и цветных тканей, так как их цвет может окрасить поверхность синтетической кожи.

- Синтетическая кожа может изменить цвет, поэтому при использовании фена закройте подвергаемую нагреву часть полотенцем.

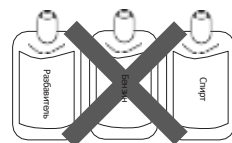

## Очистка пластиковой части

Смочите мягкую ткань в холодной или горячей воде с нейтральным моющим средством, отожмите и протрите пластиковую часть устройства.

- Не используйте химические вещества, такие как растворитель, бензин, спирт и т. д., для очистки устройства.
- Протрите тканью, смоченной в чистой воде и тщательно отжатай.
- Обязательно хорошо отожмите ткань перед протиранием пульта дистанционного управления.

Дайте высохнуть естественным образом.

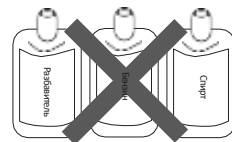

# Перед использованием

## 3. Включите питание

Перед началом массажа убедитесь, что в области икр, стоп и других частях устройства не застряли посторонние предметы.



### ⚠ предупреждение

- Перед использованием проверьте, не повреждены ли сетевой шнур и вилка.
- Перед тем как сесть, убедитесь, что между различными частями устройства нет посторонних предметов. Обязательно вставляйте вилку питания до конца. В противном случае возможны поражение электрическим током, перегрев или возгорание.
- Используйте только переменный ток 220-50 Гц, и не подключайте трансформатор без разрешения. В противном случае возможны поражение электрическим током, неисправность устройства или перегрев, что может привести к пожару. Не вставляйте и не вынимайте вилку мокрыми руками.

Вставьте вилку питания в розетку.

Нажмите выключатель питания в нижней части устройства в положение "I".

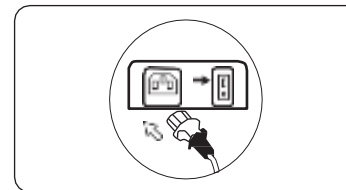

## 4. Убедитесь, что массажное колесо находится в исходном положении

Когда массажное колесо не находится в исходном положении, нажмите кнопку «Режим ожидания», чтобы вернуть его в исходное положение.

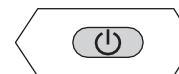

Нажмите кнопку «Режим ожидания», чтобы вернуть массажное колесо в исходное положение.

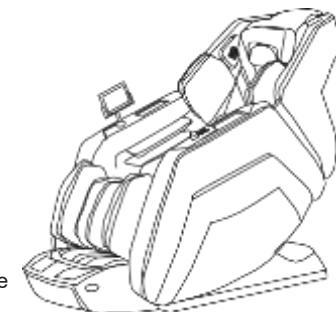

## 5. Убедитесь, что ткань не повреждена и нет трещин

Ключевая область проверки: ткань спинки кресла, покрывающая зону движения массажного колеса.

### ⚠ примечание

- Перед использованием этого устройства обязательно сначала поднимите подушку для головы и проверьте, не повреждена ли ткань в ключевой зоне, показанной на рисунке. Другие части также должны быть проверены на наличие повреждений ткани. (Независимо от того, насколько незначительным кажется повреждение, немедленно прекратите использование, отключите вилку питания и отправьте устройство в ремонт. Использование устройства с поврежденной тканью может привести к риску получения травмы или поражения электрическим током.)

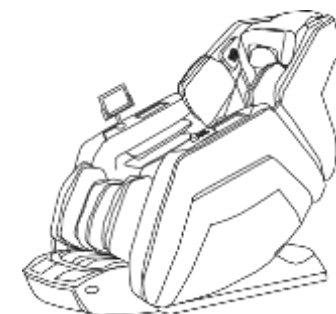

## Обслуживание и ремонт / Подготовка к использованию

### Уход за продуктом и ремонт

1. Этот продукт может быть отремонтирован только в сервисном центре, назначенном производителем и пользователь не может разбирать и ремонтировать его самостоятельно.
2. После использования выключайте главный выключатель питания.
3. Если продукт не используется в течение длительного времени, сверните сетевой шнур и храните его в сухом и защищенном от пыли месте.
4. Не храните в местах с высокой температурой, возле открытого огня и не подвергайте длительному воздействию прямых солнечных лучей.
5. Используйте сухую ткань для очистки деталей. Не используйте растворители, бензол или спирт.
6. Используйте продукт с перерывами, не допускайте его непрерывной работы в течение длительного времени.

### Мобильное массажное кресло

Как показано на рисунке справа, наклоните кресло назад примерно на 45° и используйте колесики, чтобы аккуратно переместить его вперед или назад, пока оно не окажется в подходящем положении.

#### Внимание!

- Если кто-то лежит в массажном кресле, перед перемещением уберите его.
- При перемещении массажного кресла пол может быть поврежден, поэтому рекомендуется подложить под устройство ткань.
- Чтобы избежать падения, крепко держите массажное кресло во время перемещения.

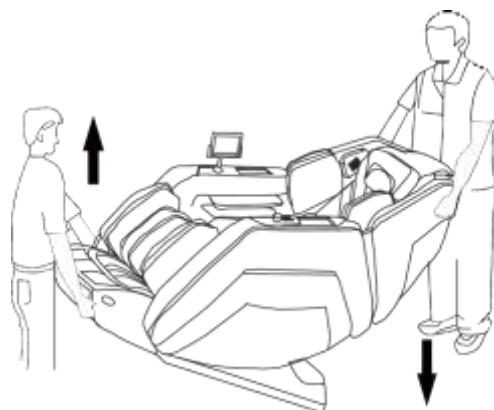

### Размещение массажного кресла

При установке массажного кресла убедитесь, что вокруг него остается достаточно места, чтобы подставка для ног и спинка кресла могли свободно подниматься и опускаться.

Рекомендуемое пространство для размещения показано на рисунке справа.

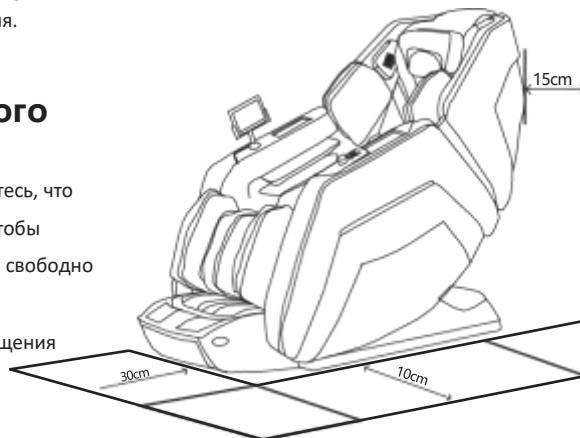

### Включение питания всего устройства

Вставьте вилку в розетку, переведите выключатель питания в положение "I", индикатор выключателя загорится, указывая на то, что питание включено.

## Инструкции

### 12) Завершение массажа

Во время массажа нажмите выключатель питания, чтобы немедленно отключить все функции массажа, сбросить положение спинки и подставки для ног. Или, когда время массажа истечет, массаж автоматически отключит все функции, но положение спинки и подставки для ног не сбросится.



Кнопка вкл/выкл

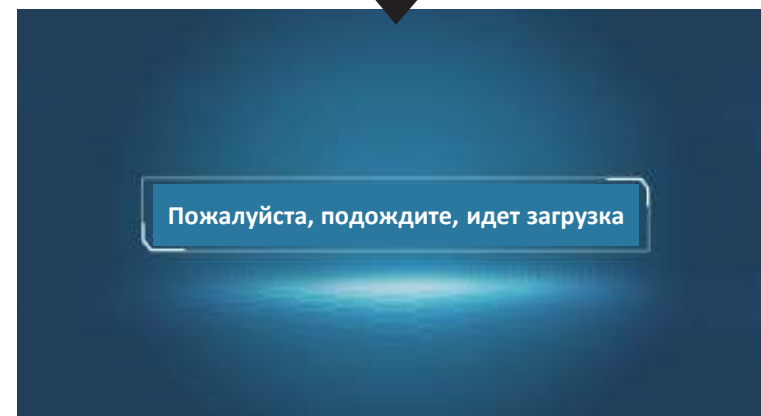

13) Отключите питание всего устройства, как показано на прилагаемом изображении (схематическая диаграмма отключения питания всего устройства).



① Схематическая диаграмма отключения питания всего устройства



② Схематическая диаграмма отключения соединения всего устройства

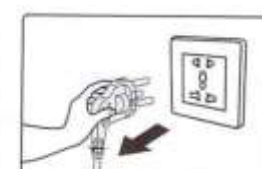

③ Схематическая диаграмма отключения вилки питания

## Инструкции

### 10) Кнопки быстрого доступа

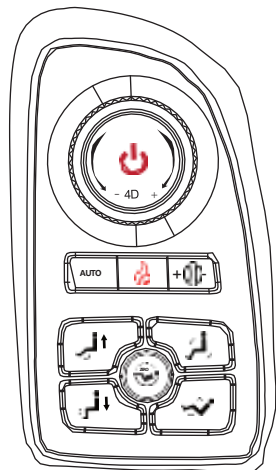

Кнопки быстрого доступа

- **Кнопка ВКЛ/ВЫКЛ** : Длительное нажатие на ( ) включает или выключает функцию массажа всего устройства. Однократное нажатие на ( ) приостанавливает или возобновляет работу функции массажа всего устройства.
- **Кнопка 4D+/-**: поворот в сторону "4D+" управляет выдвиганием манипулятора, поворот в сторону "4D-" управляет его опусканием, а также регулирует высоту выдвигания массажной головки в диапазоне от 0 до 6.
- **Автоматический режим**: в соответствии с физическим состоянием пользователя и временем массажа можно нажать кнопку "Авто", чтобы переключаться между десятью программами массажа: "Режим здоровья", "Королевский уход за телом", "Забота о плечах", "Облегчение боли в спине", "Режим ягодич и талии", "СПА-массаж", "Расслабление мышц", "Режим компрессионного массажа", "Режим сна", "Режим бодрого утра".
- **Подогрев** : включает/выключает функцию подогрева спины.
- **Компрессионные подушки** : Нажмите ( ) для регулировки силы надува компрессионных подушек от сильного к слабому. Всего предусмотрено 6 уровней силы, которые переключаются по циклу.
- **Нулевая гравитация** : когда ( ) включен, массажное кресло автоматически переходит в состояние нулевой гравитации. Затем снова нажмите ( ) чтобы закрыть массажное кресло и вернуть его в исходное состояние после включения питания.
- **Спинка** : длительное нажатие на ( ) поднимает спинку; длительное нажатие на ( ) опускает спинку.
- **Голень** : длительное нажатие на ( ) опускает секцию для голени; нажатие на ( ) поднимает секцию для голени.

### 11) Слот для беспроводной зарядки мобильного телефона / интерфейс USB-подключения



На правом подлокотнике массажного кресла имеется устройство для беспроводной зарядки и интерфейс USB-подключения, что удобно для пользователей.

## Предупреждения по безопасности при использовании

### ▲ Предупреждение

Когда подставка для ног массажного кресла поднимается, не оказывайте на нее давление, чтобы предотвратить опрокидывание кресла вперед и избежать повреждения устройства или получения травмы.

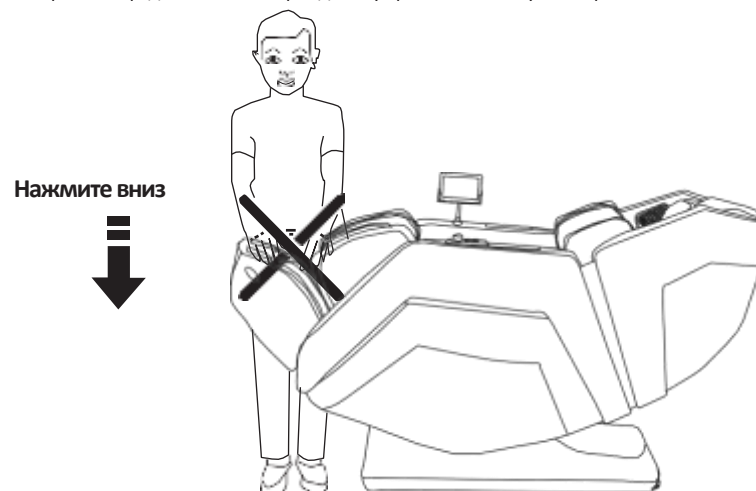

### ▲ Предупреждение

Перед тем как сесть в массажное кресло, необходимо убедиться, что массажный механизм не находится в зоне сиденья, чтобы избежать дискомфорта в области ягодич и повреждения массажного механизма под давлением тела.



## Предупреждения по безопасности при использовании

### ▲ Предупреждение

В режиме ожидания или при включенном питании не удаляйте и не тяните сетевой шнур, чтобы избежать повреждения устройства или случайного поражения электрическим током. Рекомендуется отключать сетевой шнур, когда массажное кресло не используется.

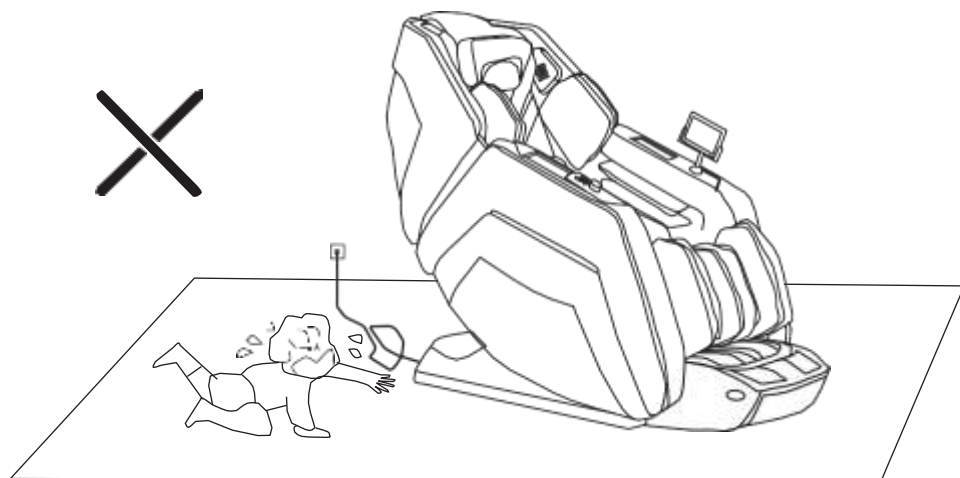

### ▲ Предупреждение

Интерфейс «Настройки» позволяет настроить массажное кресло в соответствии с потребностями пользователя: время массажа, звуки кнопок, фоновое освещение, язык.

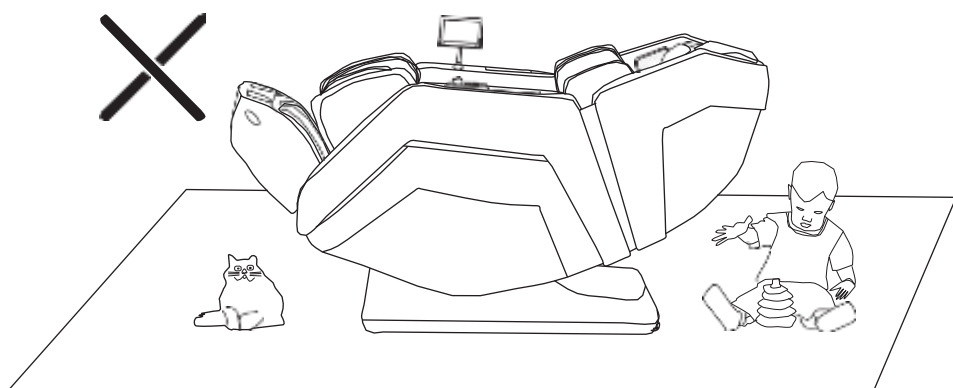

## Инструкции

### 8) Проверка здоровья



**Определение состояния здоровья:** Пожалуйста, примите наиболее удобное сидячее положение и поместите указательный палец на устройство для измерения (обратите внимание, что устройство измерения находится на правой руке). Не используйте силу, не допускайте утечки света, оставайтесь расслабленными и дышите равномерно.

Тест измеряет частоту сердечного ритма, уровень кислорода в крови, диастолическое давление, систолическое давление и данные микроциркуляции, однако эти показатели предназначены только для справки и не могут использоваться в качестве основы для медицинского диагноза. Если необходимо провести повторное измерение, нажмите «Повторить тест».

### 9) Настройки



Интерфейс «Настройки» позволяет настроить массажное кресло в соответствии с потребностями пользователя: время массажа, звуки кнопок, фоновое освещение, язык.

## 7) Голосовой ассистент



Вы можете выполнять операции голосового управления с помощью функции «Голосовой ввод массажа» на голосовом ассистенте или нажать (  ), чтобы включить или выключить голосовой ассистент. Примечание: Когда интеллектуальное голосовое управление отключено, голосовое пробуждение невозможно.

### Фраза активации:

Hello! NANA – «Хеллоу! НАНА»

Power ON – Включить питание

Turn OFF – Выключить

Pause OFF – Отключить паузу

Pause ON – Включить паузу

Zero Gravity ON – Включить невесомость

Zero Gravity OFF – Выключить невесомость

Reclining Down – Опустить спинку

Reclining Up – Поднять спинку

Foot OFF – Выключить массаж ног

Foot ON – Включить массаж ног

Massage Harder – Усилить массаж

Massage Softer – Ослабить массаж

Heat OFF – Выключить подогрев

Calf Up – Поднять икры

Calf Down – Опустить икры

Airbag Harder – Усилить компрессионный массаж

Airbag Softer – Ослабить компрессионный массаж

Heat ON – Включить подогрев

Health Mode – Режим здоровья

Queen Bodycare Mode – Королевский уход за телом

Shoulder Care Mode – Забота о плечах

Back Relieve Mode – Облегчение боли в спине

Buttock and Waist Mode – Режим ягодиц и талии

Tai Spa Mode – СПА-массаж

Muscle Relax Mode – Расслабление мышц

Airbag Massage Mode – Режим компрессионного массажа

-23- Shake Sleeping Mode – Режим сна

Fresh Morning Mode – Режим бодрого утра

## Предупреждения по безопасности при использовании

### ▲ Предупреждение

Перед использованием массажного кресла удалите из карманов твердые предметы и снимите носимые украшения (например, ключи, часы и т. д.), чтобы избежать повреждения устройства или получения травмы во время массажа.

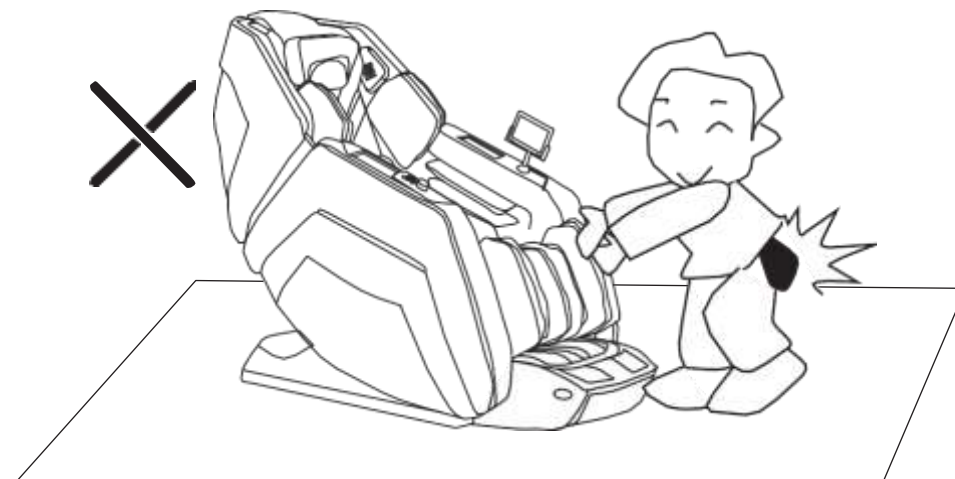

### ▲ Предупреждение

Не отключайте сетевой шнур во время массажа и не выключайте питание сзади массажного кресла напрямую, чтобы избежать повреждения устройства или получения травмы.

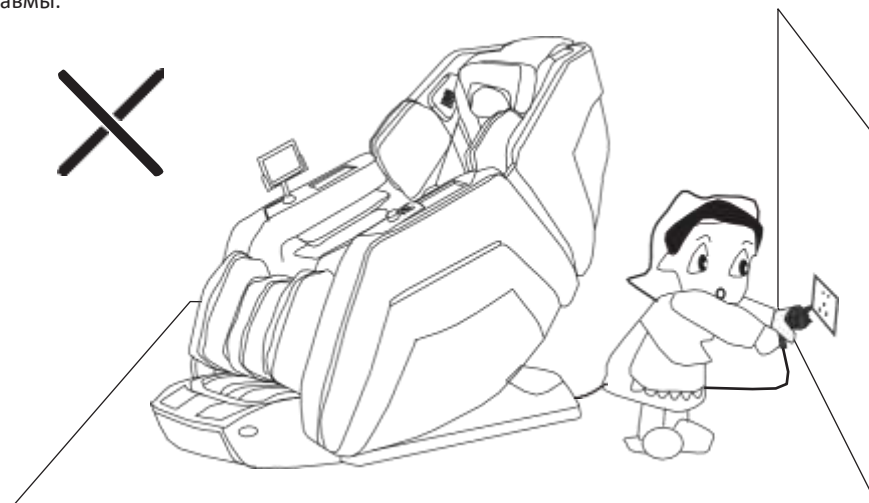

## Предупреждения по безопасности при использовании

### ▲ Предупреждение

Пожалуйста, не засыпайте в массажном кресле во время его использования, чтобы избежать получения травм из-за неконтролируемого использования.

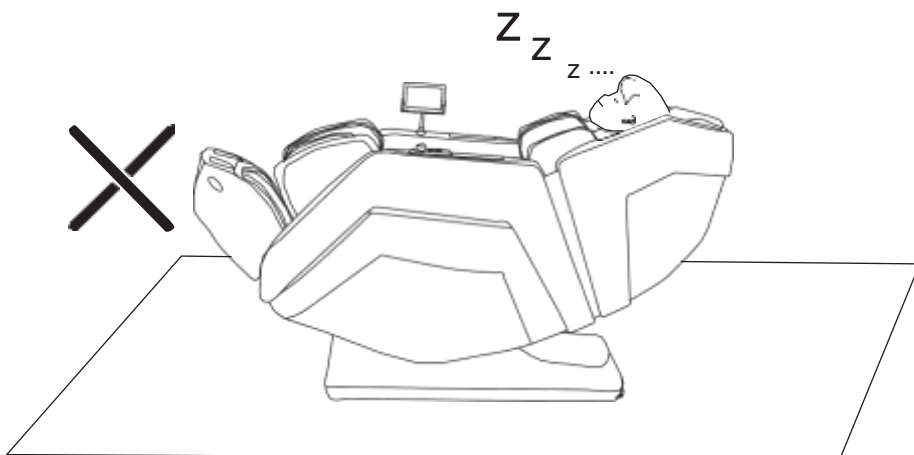

### ▲ Предупреждение

При использовании массажного кресла не допускайте одновременного нахождения двух и более человек, чтобы избежать поломки устройства или получения травм. Кроме того, не позволяйте детям играть на массажном кресле, забираться на подставки для ног, сиденье, спинку или подлокотники, так как это может привести к повреждению, несчастному случаю или травме.



## Инструкции

### ⑦ Ручной режим – Растирание ног



**Растирание ног:** В соответствии с потребностями пользователя скорость растирания ног можно регулировать вручную: доступны 3 уровня скорости массажа (от 1 до 3) и возможность отключения функции.

### ⑧ Роликовый массаж ног



**Роликовый массаж стоп:** В соответствии с потребностями пользователя можно вручную регулировать скорость роликового массажа стоп: доступны 3 уровня скорости массажа (от 1 до 3) и возможность отключения функции.

# Инструкции

## 5 Ручной режим – сила компрессионных подушек

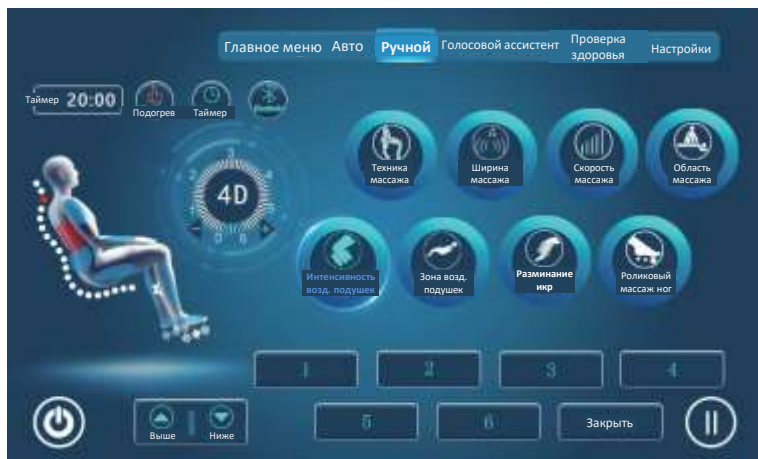

**Сила компрессионных подушек:** В соответствии с потребностями пользователя сила компрессионных подушек может быть вручную отрегулирована от 1 до 6 уровней.

## 6 Ручной режим – зона компрессионных подушек

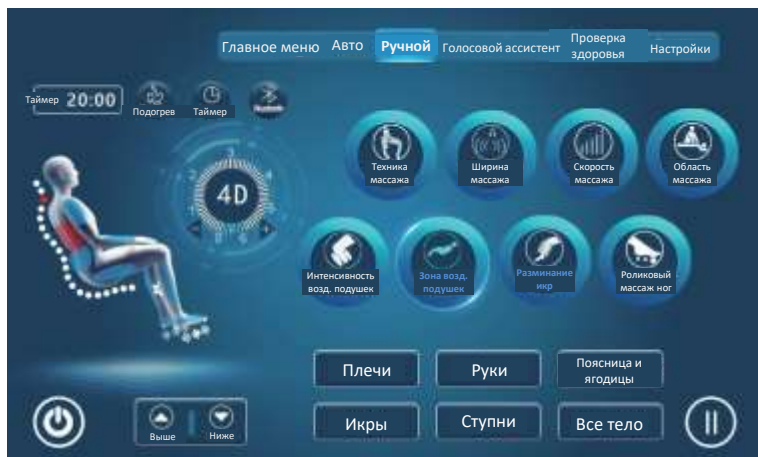

**Часть с компрессионными подушками:** В соответствии с потребностями пользователя можно вручную управлять областью компрессионного массажа. Доступны режимы массажа: «Плечи», «Руки», «Талия/бедро», «Ноги», «Ступни», «Все тело» для переключения между компрессионным массажем определенной зоны или комбинированным компрессионным массажем.

# Название детали

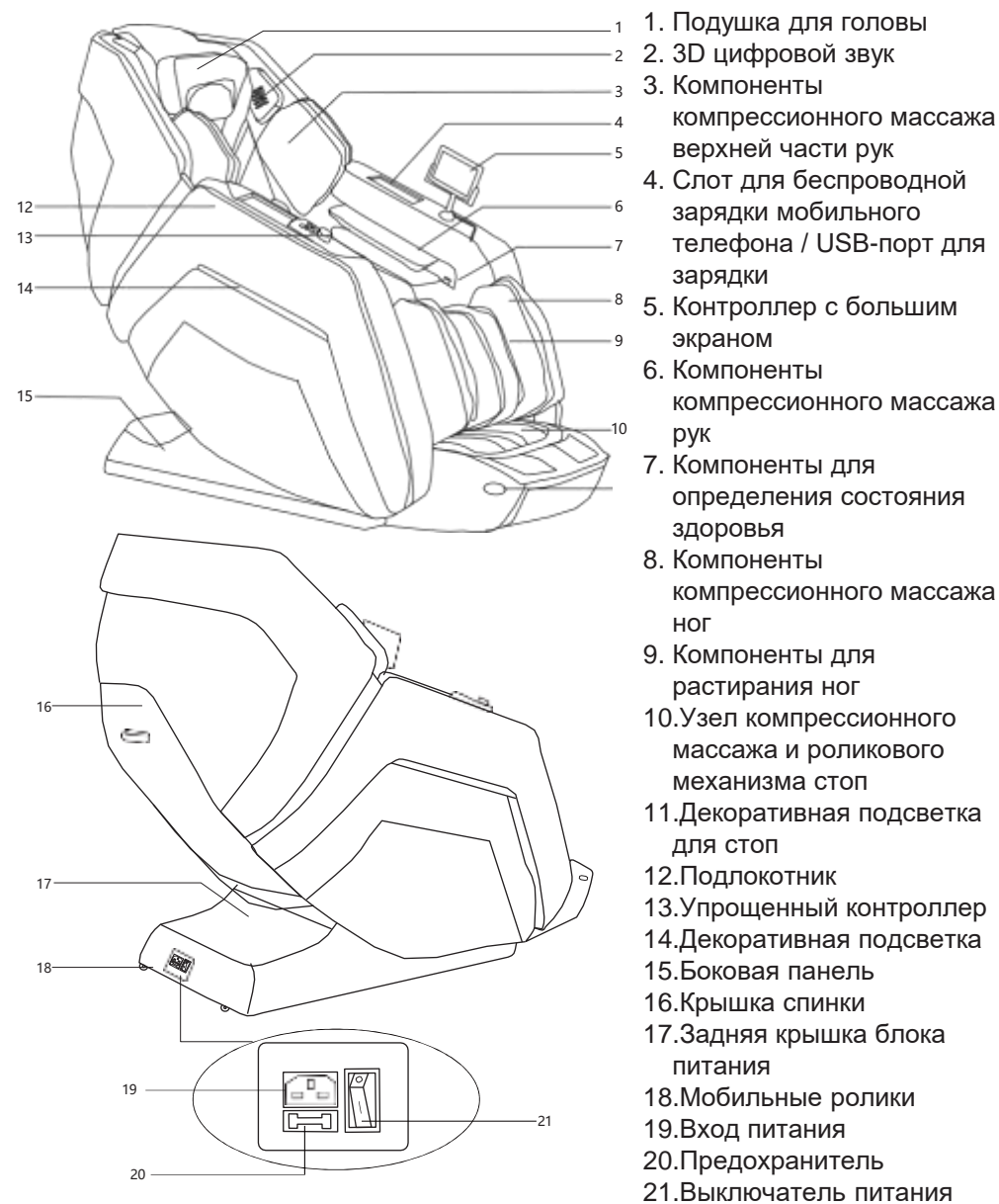

## Функции

- Этот продукт оснащен системой 4D-манипуляторов, которые могут двигаться вверх и вниз, растягиваться вперед и назад, а также имеют интеллектуальный дизайн.
- Оснащен функцией определения положения плеч и микро-настройки, а также интеллектуальной функцией обнаружения изгибов тела и массажных точек акупунктуры, что позволяет манипулятору автоматически двигаться вперед и назад в зависимости от обнаруженных изгибов тела и точек акупунктуры, делая массаж более гуманным и научным.
- Оснащен десятью автоматическими программами массажа: «Режим здоровья», «Королевский уход за телом», «Шея и плечи», «Расслабление поясницы», «Прекрасный сон», «Растягивающий массаж», «СПА-массаж», «Расслабляющий режим», «Компрессионный массаж», «Режим укачивания», а также режим «Бодрое утро».
- Оснащен функцией ручного выбора зоны массажа: фиксированная точка, верхняя часть спины, нижняя часть спины, частичный массаж, полный массаж – всего 5 вариантов.
- Оснащен различными массажными техниками, включая разминание, постукивание, разминание с постукиванием, шиацу, похлопывание и еще восемь техник массажа на выбор.
- Оснащен функцией регулировки массажа: настройка интенсивности 4D в 6 уровнях, регулировка силы компрессионных подушек в 6 уровнях, регулировка времени массажа в 4 уровнях. Доступны три типа настроек.
- Оснащен функцией компрессионного массажа для верхней части тела: компрессионный массаж плеч (встроено 4 компрессионные подушки), компрессионный массаж рук (встроено 16 компрессионных подушек), компрессионный массаж талии (встроено 8 компрессионных подушек) с регулировкой интенсивности в 6 уровнях.
- Оснащен функцией компрессионного массажа нижней части тела: компрессионный массаж икр (встроено 24 компрессионные подушки) с регулировкой интенсивности в 6 уровнях.
- Каркас спинки использует технологию скользящей направляющей, позволяя спинке опускаться на 10 см от стены, что экономит пространство.
- Каркас спинки оснащен изогнутыми направляющими, которые идеально повторяют изгибы спины человека, обеспечивая плотное прилегание от головы до бедер.
- Функция компрессионного массажа и магнитотерапии реализована в левых и правых компрессионных подушках.
- Оснащен функцией подогрева спины, использующей источник дальнего инфракрасного нагрева из углеродного волокна.
- Оснащен системой мониторинга здоровья, которая собирает сердечно-сосудистые биотелеметрические сигналы на основе ЭКГ-измерения, определяет уровень кислорода в крови, давление, частоту сердечных сокращений и другие показатели здоровья. Полученные данные носят справочный характер и не могут быть использованы для медицинской диагностики.
- Оснащен встроенным портативным беспроводным слотом для зарядки и USB-разъемом.
- Встроена аудиосистема с объемным звуком, 3D-цифровым звуком слева и справа. Можно использовать функцию Bluetooth для беспроводного подключения к умным устройствам и прослушивания музыки.
- Оснащен функцией ионизации воздуха для выделения отрицательных ионов и очистки окружающего воздуха.
- Оснащен независимой регулировкой высоты подставки для икр, синхронизированной регулировкой наклона спинки и ножной секции, а также автоматическим подъемом и углом наклона в режиме невесомости.
- Включает функции компрессионного массажа, скребкового массажа, растирания и трехуровневого массажа стоп.
- Встроена функция роликового массажа стоп, при которой ролики массируют подъем стопы, а скребковый ролик массирует свод стопы, обеспечивая эффект глубокой проработки.
- Оснащен системой регулировки освещения с функцией индуктивного обнаружения. Освещение автоматически регулируется в зависимости от уровня освещенности окружающей среды, создавая атмосферу для расслабления.
- Встроенная система цветотерапии, использующая мягкий свет для создания спокойной и расслабляющей атмосферы.

## Инструкции

### ③ Ручной режим – скорость массажа



**Скорость массажа:** В ручном режиме массажа можно вручную настроить скорость манипулятора на 6 уровнях, чтобы соответствовать вашим потребностям в скорости массажа.

### ④ Ручной режим – зона массажа



**Зона массажа:** В ручном режиме массажа можно вручную настроить область воздействия манипулятора: «все тело», «частично» или «фиксированная точка». Длительное нажатие «вверх» или «вниз» позволяет изменить область массажа.

# Инструкции

- **Кнопка 4D+/-:** Нажмите «4D+» для выдвижения манипулятора, нажмите «4D-» для его опускания. Высоту массажной головки с 6-уровневой регулировкой можно настраивать свободно.
- **Подъем/опускание манипулятора:** Длительное нажатие «Вверх» поднимает массажный манипулятор, длительное нажатие «Вниз» опускает его для точечного массажа.

## ① Ручная - массажная техника

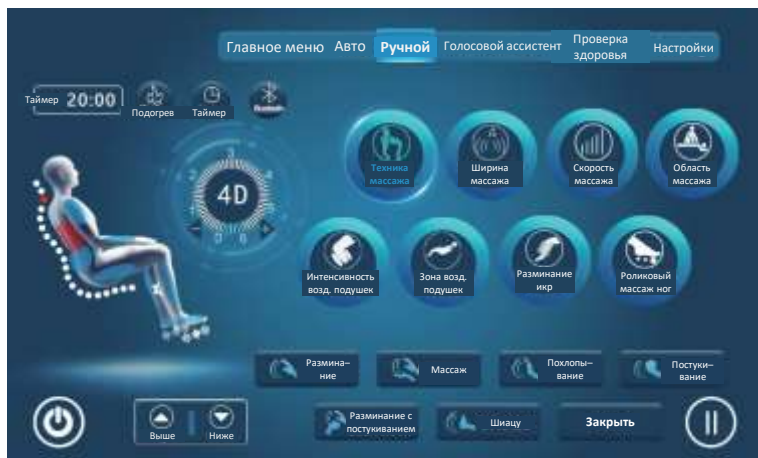

**Массажные техники:** Можно вручную выбирать шесть техник массажа: «Разминание», «Массаж», «Похлопывание», «Постукивание», «Разминание с постукиванием» и «Шиациу» для переключения или комбинирования массажа.

## ② Ручная - ширина массажа



**Ширина массажа:** В ручном режиме массажа можно вручную регулировать ширину (широкий/средний/узкий) роботизированного массажа для достижения наилучшего состояния массажа тела.

# Инструкции

## 1. Включите питание всего устройства

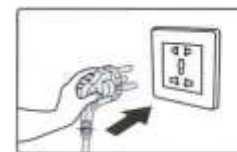

①. Схематическая диаграмма включения питания



②. Схематическая диаграмма линии подключения всего устройства

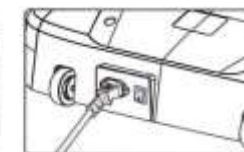

③. Схематическая диаграмма выключателя питания всего устройства

## 2. Управление функцией массажа

### 1. Режим ожидания

● После включения и выключения массажного кресла черный экран ручного контроллера можно активировать, в режиме ожидания можно сидеть или лежать, также доступна функция голосового пробуждения.

### 2. Начало массажа

● Нажмите кнопку для запуска массажа, спинка кресла и подставка для икр автоматически опустятся до заданного угла.

● После автоматического укладывания кресло автоматически определит положение и форму тела пользователя и подождет завершения процесса измерения. Если пропустить определение положения плеч и формы тела, массаж можно запустить напрямую со значениями по умолчанию.



# Инструкции

## 1) Регулировка положения плеч

После определения положения плеч зуммер издаст сигнал «ДиДи». Если оно отличается от фактического положения плеч, отрегулируйте его до соответствующего уровня, нажимая «Кнопку вверх» или «Кнопку вниз». Всего доступно 10 регулируемых положений плеч. Если в течение 10 секунд не будет произведена настройка положения плеч, устройство автоматически перейдет в функцию массажа. Если вы сразу нажмете «Кнопку подтверждения», массаж начнется немедленно. Если положение плеч не определяется, для массажа будет использована высота плеч по умолчанию.



Кнопка	Описание
	Отрегулируйте положение массажного ролика вверх, чтобы он достиг соответствующего положения на плечах.
	Отрегулируйте положение массажного ролика вниз, чтобы он достиг соответствующего положения на плечах.

После входа в программу массажа, если необходимо отрегулировать высоту плеч, на странице информации о статусе автоматического режима можно непосредственно выбрать кнопку «Регулировка высоты плеч», чтобы снова войти в интерфейс интеллектуального обнаружения, и затем отрегулировать положение и высоту плеч с помощью ( ) или ( ). Нажмите «ОК», чтобы вернуться в автоматический интерфейс меню.



# Инструкции

- **Нагрев:** Включает/выключает функцию подогрева спины.
- **Таймер:** Время массажа можно установить на 15 минут/20 минут/25 минут/30 минут. Нажмите для переключения настроек продолжительности массажа.
- **Bluetooth:** Включает/выключает функцию Bluetooth. При включении функция Bluetooth в массажном кресле может подключаться к устройствам с поддержкой Bluetooth (таким как мобильные телефоны, планшеты MID и т. д.). Воспроизводимая музыка с аудиоустройства может передаваться беспроводным способом через динамик массажного кресла.
- **Отрицательные ионы:** Включает/выключает функцию отрицательных ионов, выделяет отрицательные ионы, очищает окружающий воздух.
- **Регулировка высоты плеч:** После входа в программу массажа, если необходимо отрегулировать высоту плеч, нажмите кнопку «Регулировка высоты плеч», повторно войдите в интеллектуальное обнаружение и отрегулируйте положение и высоту плеч с помощью ( ) или ( ). Нажмите «ОК», чтобы вернуться в автоматический интерфейс меню.
- **Вверх и вниз:** Регулировка положения массажного манипулятора, направленный массаж.
- **Растирание ног:** Функция растирания ног может регулироваться на три уровня интенсивности.
- **Ролик для ступней:** Функция ролика для ступней может регулироваться на три уровня.

## 6) Ручной интерфейс

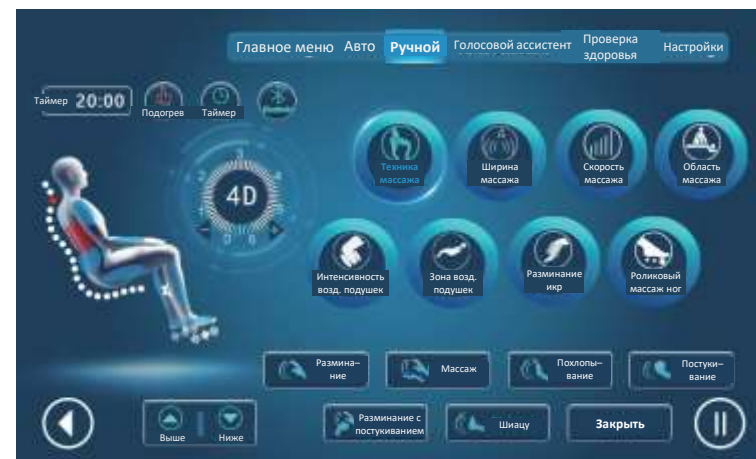

Нажмите «панель меню», чтобы войти в интерфейс ручного массажа, который можно свободно настроить в соответствии с потребностями пользователя. Ручной интерфейс включает: «технику массажа», «ширину массажа», «скорость массажа», «зону массажа», «силу компрессионных подушек», «зоны силы компрессионных подушек», «разминание ног», «ролик для ступней», «4D-робот», «робот вверх и вниз», «нагрев», «таймер», «Bluetooth», и другие функции, входящие в интерфейс.

- **Нагрев:** Включает/выключает функцию подогрева спины.
- **Таймер:** Время массажа можно установить на 15 минут/20 минут/25 минут/30 минут. Нажмите для переключения настроек продолжительности массажа.
- **Bluetooth:** Включает/выключает функцию Bluetooth. При включении функция Bluetooth в массажном кресле может подключаться к устройствам с поддержкой Bluetooth (таким как мобильные телефоны, планшеты MID и т. д.) и к модулю Bluetooth в массажном кресле. После сопряжения воспроизводимая музыка с аудиоустройства может передаваться беспроводным способом через динамик массажного кресла. Система воспроизводит музыку.

# Инструкции

## 5 ) Автоматический интерфейс



Нажмите «меню» для входа в интерфейс автоматического режима массажа. Автоматический режим включает 4D-манипулятор, силу компрессионных подушек, нулевую гравитацию, подъем спинки, подъем голени, подогрев, таймер, Bluetooth, отрицательные ионы, регулировку высоты плеч, массаж ног, массажный валик для ступней, различные массажные режимы и другие функциональные элементы управления.

Автоматический интерфейс позволяет настроить режим массажа в соответствии с потребностями пользователя: можно выбрать «Режим здоровья», «Королевский уход за телом», «Режим шеи и плеч», «Режим расслабления поясницы», «Прекрасные бедра и уход за талией», «СПА-массаж», «Тонизирующий и растягивающий массаж», «Режим воздушного массажа», «Режим спокойного сна», «Бодрящий утренний режим» для целенаправленного массажа с любым из десяти массажных программ.

В автоматическом режиме можно включать отдельные функции массажного кресла в зависимости от потребностей пользователя для персонализации массажа:

**Клавиша 4D+/-:** Нажмите «4D+» для выдвигания манипулятора, нажмите «4D-» для его опускания, 6-ступенчатый массаж, регулировка высоты над головой.

**Клавиша силы компрессионных подушек +/-:** Нажмите «сила компрессионных подушек +» для увеличения силы, нажмите «сила компрессионных подушек -» для уменьшения. Силу компрессионных подушек можно регулировать в 6-ступенчатом режиме.

**Нулевая гравитация:** При включении режима «нулевая гравитация» кресло автоматически переходит в это состояние, а затем, нажав кнопку «нулевая гравитация», можно отключить этот режим и вернуть кресло в исходное положение.

**Кнопка регулировки спинки вверх/вниз:** Долгое нажатие на «опустить спинку» опустит спинку кресла; долгое нажатие на «поднять спинку» поднимет спинку кресла.

**Кнопка регулировки голени вверх/вниз:** Долгое нажатие на «опустить голень» опустит ножную опору; нажатие на «поднять голень» поднимет ножную опору.

# Инструкции

## 2) Интерфейс панели меню

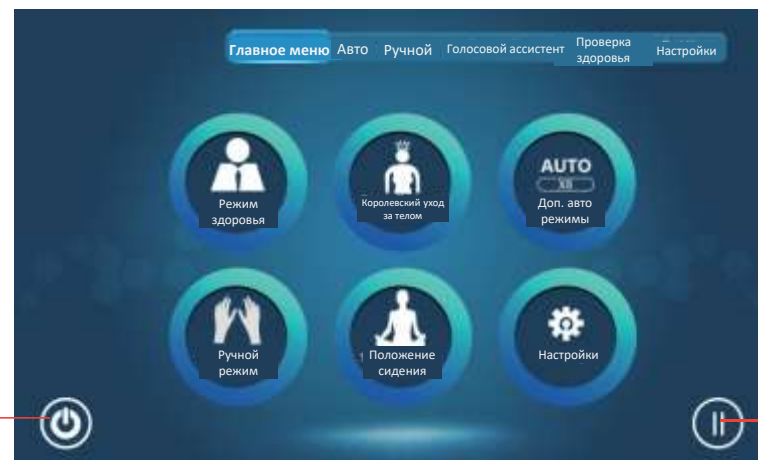

Вкл/Выкл

Пауза

/Продолжить

Интерфейс строки меню: «Главная», «Авто», «Ручной», «Голосовой помощник», «Проверка здоровья», «Настройки» — это функциональная панель меню.

Интерфейс главного экрана: В основном состоит из автоматического «режима здоровья», «режима королевского ухода за телом», дополнительных автоматических режимов, ручного режима, регулировки позы сидения и меню настроек, формируя главную страницу, что удобно для пользователей.

## 3) Дополнительные интерфейсы автоматического режима

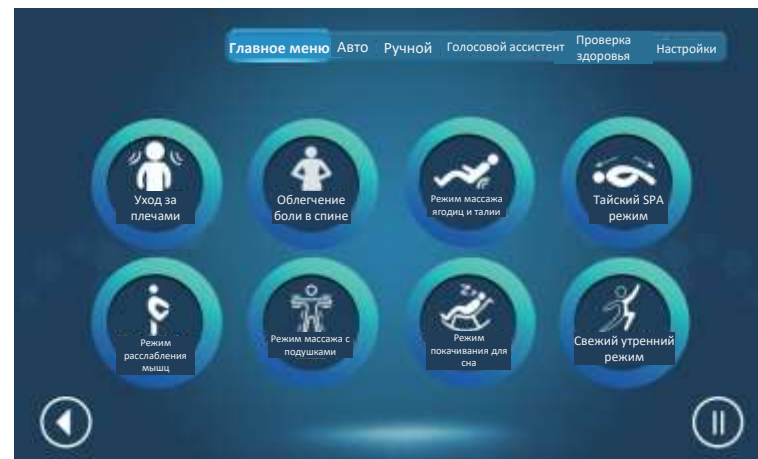

Дополнительный интерфейс: В зависимости от физического состояния пользователя и времени массажа можно выбрать один из режимов: «Оздоровительный», «Королевский уход за телом», «Уход за плечами», «Облегчение боли в спине», «Ягодицы и поясница», «СПА-массаж», «Расслабление мышц», «Массаж компрессионными подушками», «Режим покачивания во сне», «Утренняя бодрость». Один из одиннадцати программ массажа типа «Авто» и «Ручной режим» может использоваться для целевого массажа.

## Описание автоматического режима

Функция	Описание
Режим здоровья	Различные методы массажа, такие как манипуляторы, компрессионные подушки и роликовый массаж, работают вместе. А с музыкой Bluetooth по вашему выбору вы можете расслабить свое тело и разум.
Режим королевского ухода за телом	Разминающий массаж шеи и плеч с компрессионными подушками для плеч, разминающий массаж спины и талии, разминающий массаж рук, разминающий и постукивающий массаж бедер, а также одновременный массаж с открытием роликов для стоп, компрессионных подушек для ног и компрессионных подушек для рук.
Режим ухода за плечами	Уникальная техника массажа плеч и шеи помогает улучшить кровообращение, снять напряжение и боль в шее и плечах, а также улучшить кровоснабжение головного мозга.
Режим снятия боли в спине	Манипулятор массажа медленно опускается от плеч и шеи к талии, затем массирует от талии к шее и плечам с помощью разминающих и похлопывающих движений. Затем массаж от шеи и плеч к талии с помощью похлопывающих и постукивающих техник, после чего медленное скольжение от талии к шее с помощью робота, затем снова массаж по кругу.
Режим ягодич и талии	При длительном сидении в офисе этот режим массажа увеличивает уровень физической активности и улучшает функцию организма.
Режим Tai SPA	Открывается компрессионная подушка для плеч, затем спинка кресла медленно опускается, одновременно открываются компрессионная подушка для ног и ролик для стоп, затем икры медленно опускаются, а манипулятор выполняет медленный массаж талии (компрессионный манипулятор надувается и сдувается, создавая эффект мягкого надавливания). Открывается компрессионная подушка для рук, затем механическая рука направляется от талии к бедру, затем выполняется массаж от бедра к шее и плечам, затем цикл повторяется.
Режим расслабления мышц	Удаляет шлаки, быстро улучшает микроциркуляцию организма, укрепляет иммунитет.
Режим компрессионного массажа	С помощью сжатия компрессионных подушек, похлопываний и скатывания роликов снимает болезненность и отечность плеч, рук, коленей, икр и других частей тела после физических нагрузок, помогая быстро восстановиться после упражнений.
Режим сна с покачиванием	Используя техники разминающего и шиациу массажа, сочетающиеся с мягким массажем компрессионными подушками, эффект "колыбели для здоровья" помогает телу расслабиться и сбалансироваться. В то же время массажное кресло автоматически переключается в режим массажа с нулевой гравитацией, позволяя людям быстрее заснуть, улучшая качество сна.
Режим свежего утра	Глубокий расслабляющий массаж, снимает физическую усталость, расслабляет тело, обеспечивая максимально комфортное ощущение.

## 4) Отрегулируйте свою позу сидения

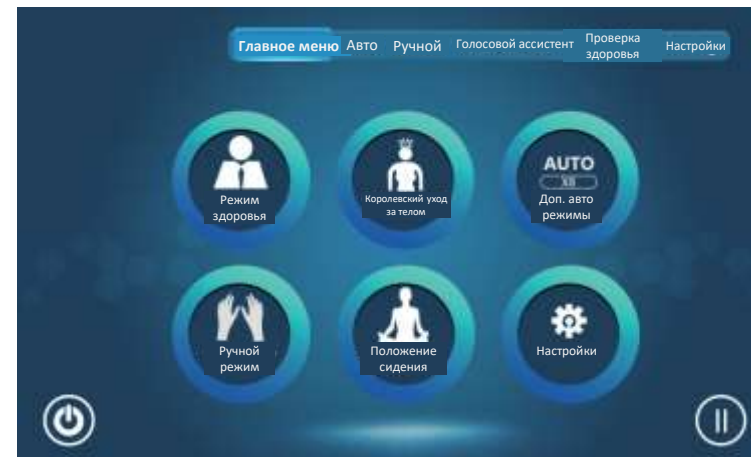

**Регулировка позы сидения:** В соответствии с комфортом пользователя в положении лежа, можно войти в меню для регулировки позы сидения.



**Настройка позы сидения:** В зависимости от регулировки позы сидения пользователя, можно выбрать позу G1, G2 или G3, либо управлять регулировкой вручную с помощью стрелок, настраивая подъем спинки, подъем икр, вытяжение ног и другие параметры массажного кресла. После настройки кресло может быть отрегулировано в более удобное положение для сидения. После завершения настройки нажмите (⏪) для возврата в главное меню.